



15-60m

8,9x8,5m

138t

360°

13000

	15°	15	20	25,1	30,2	35,2	40,3	45,4	50,4	55,5	60				
2,7	400 <sup>***</sup>											2,7			
3	360 <sup>**</sup>	200 <sup>1)</sup>	170 <sup>1)</sup>	162 <sup>1)</sup>								3			
3,5	307 <sup>**</sup>	200 <sup>1)</sup>	170 <sup>1)</sup>	162 <sup>1)</sup>								3,5			
4	264,6 <sup>**</sup>	200 <sup>1)</sup>	170 <sup>1)</sup>	162 <sup>1)</sup>	139 <sup>1)</sup>							4			
4,5	230 <sup>**</sup>	194,6 <sup>1)</sup>	170 <sup>1)</sup>	162 <sup>1)</sup>	139 <sup>1)</sup>							4,5			
5	200,6 <sup>**</sup>	182,4 <sup>1)</sup>	170 <sup>1)</sup>	162 <sup>1)</sup>	139 <sup>1)</sup>	123,4 <sup>1)</sup>						5			
6		163,8	161,4 <sup>1)</sup>	160,8 <sup>1)</sup>	139 <sup>1)</sup>	113,8 <sup>1)</sup>	84,1 <sup>1)</sup>					6			
7		147	146,8	146,3	127,9 <sup>1)</sup>	103,1 <sup>1)</sup>	84,1 <sup>1)</sup>	71,5 <sup>1)</sup>				7			
8		132,4	132	131,3	118,2	94,2	84,1	71,5				8			
9		119,8	119,4	118,8	109,8	86,7	79,5	69,5	54,2			9			
10		109,2	108,8	108,1	102,6	81,2	73,6	65,7	54,2	45		10			
11		100,2	99,8	99,7	96,3	76,5	68,5	62,4	54	45	38	11			
12		91	91,9	91,9	90,7	72,3	64	59,3	50,9	44,6	38	12			
14			79,1	79	79,2	65,3	56,5	52,7	45,6	40,4	38	14			
16			69,1	69	69,1	59,5	50,5	47,1	41,3	36,9	35	16			
18			45,9	60,9	61	54,8	45,6	42,6	37,6	33,9	32,3	18			
20				55	54,3	50,8	41,6	38,8	34,6	31,4	29,5	20			
22				44,4	48,6	47,3	38,1	35,5	32	29	27,1	22			
24					43,9	44,4	35,2	32,7	29,7	26,9	25	24			
26					38,2	40,3	32,6	30,3	27,7	25,1	23,2	26			
28					26,9	36,4	30,4	28,3	26	23,5	21,6	28			
30						33,1	28,3	26,4	24,5	22,1	20,2	30			
32						26,9	26,3	24,8	23,1	20,8	18,9	32			
34								24,5	23,5	21,9	19,6	34			
36								22,9	22,3	20,8	18,6	36			
38								16,4	20,9	19,6	17,7	38			
40									19,7	18,4	16,8	40			
42									17,8	17,3	16,1	42			
44										16,3	15,4	44			
46										15,4	14,7	46			
48										12,8	14	48			
50											13,2	50			
52											12,5	52			
54												9,4	54		
56													8,9	56	
58														7,1	58

1) 360° Traglasten < 8 m Arbeitsradius max. 118 t Gegengewicht

° Arbeitsbereich 0°

\*\* Mit Schwerlasteinrichtung 1, Zentralabstützung und Zusatzrollen

\*\*\* Mit Schwerlasteinrichtung 2, Zentralabstützung, Zusatzrollen und Hubwerk 2

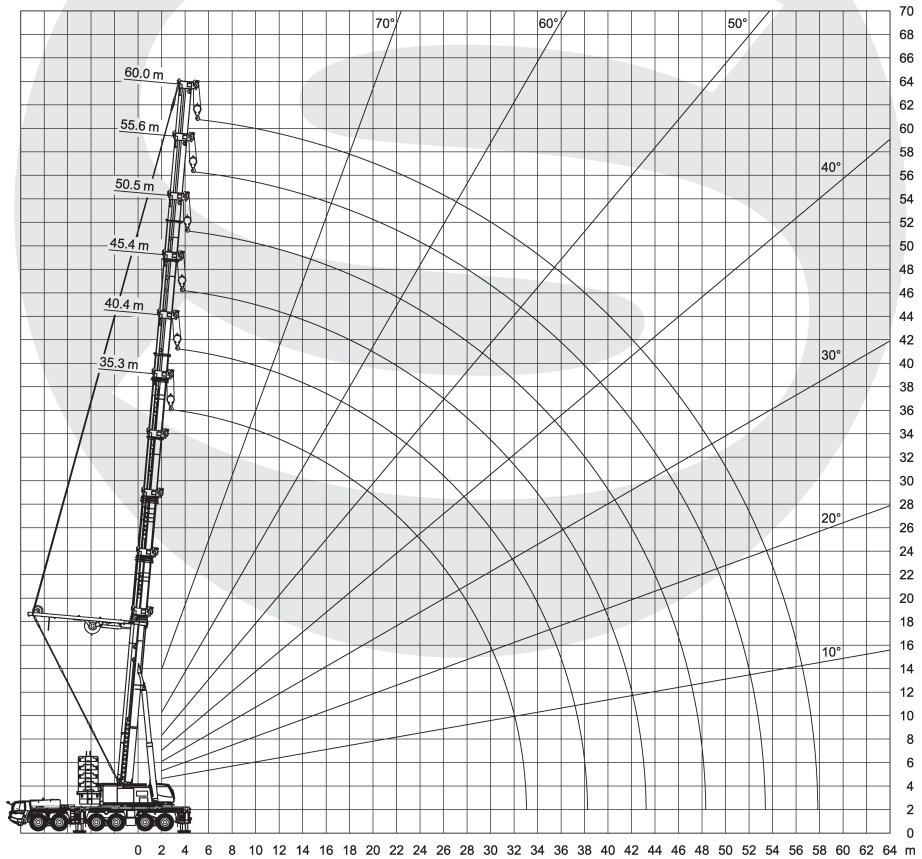

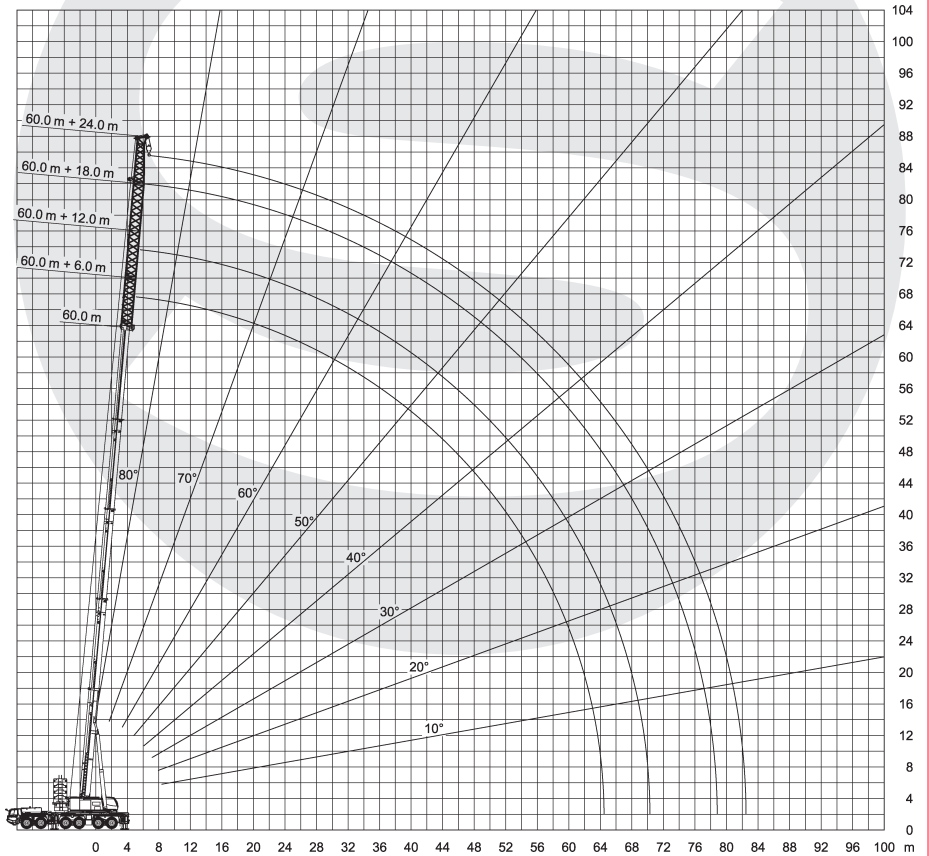

Kst 4183

